

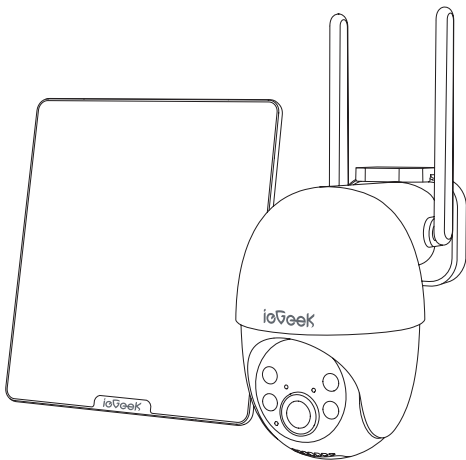

AOV 4G LTE
CELLUAR SECURITY CAMERA

USER MANUAL

ZY-G4



Sales Email: service@iegeek.com

Official website: <https://www.iegeek.com>



FCC Statement

This equipment has been tested and found to comply with the limits for a Class B digital device, pursuant to part 15 of the FCC rules. These limits are designed to provide reasonable protection against harmful interference in a residential installation. This equipment generates, uses and can radiate radio frequency energy and, if not installed and used in accordance with the instructions, may cause harmful interference to radio communications. However, there is no guarantee that interference will not occur in a particular installation. If this equipment does cause harmful interference to radio or television reception, which can be determined by turning the equipment off and on, the user is encouraged to try to correct the interference by one or more of the following measures:

- Reorient or relocate the receiving antenna.
- Increase the separation between the equipment and receiver.
- Connect the equipment into an outlet on a circuit different from that to which the receiver is connected.
- Consult the dealer or an experienced radio/TV technician for help.

Responsible for compliance could void the user's authority to operate this equipment. (Example- use only shielded interface cables when connecting to computer or peripheral devices). Any Changes or modifications not expressly approved by the party responsible for compliance could void the user's authority to operate the equipment. This equipment complies with Part 15 of the FCC Rules. Operation is subject to the following two conditions:

- 1) This device may not cause harmful interference
- 2) This device must accept any interference received, including interference that may cause undesired operation.

FCC Radiation Exposure Statement:

The equipment complies with FCC Radiation exposure limits set forth for uncontrolled environment. This equipment should be installed and operated with minimum distance 20cm between the radiator and your body.

(FCC ID: 2AZL7-ZY-G1)

Important Instructions Before Using

1. Although every effort is made to make the manuals complete and accurate, there may be some discrepancies due to product updates.
2. The SIM card that comes with the camera provides unlimited for seven days of data for free. Please add the data plan in the APP in time after adding the camera successfully.
3. To ensure the continuous use of the camera, please ensure that the SIM card has sufficient data, and continue to supplement the data plan for the SIM card.
4. The camera supports 24/7 video recording, which enables all-day recording.
5. In order to ensure the battery life, it is not recommended to point the camera directly at the road or in a place with a lot of people/vehicles.

CONTENTS

ENGLISH.....	1
DEUTSCH.....	15
FRANÇAIS	25
ESPAÑOL	35
ITALIANO	45

ENGLISH

01	What's in the Box?	1
02	Camera Introduction.....	2
03	Download and Register APP	4
04	Register Account.....	5
05	About SIM card.....	5
06	Add the Camera On the Phone.....	6
07	Install the Camera.....	8
08	Install the Solar Panel.....	9
09	Battery Life and Safety Instructions	11
10	FAQs.....	12

01/What's in the Box?



Camera



Camera Bracket



Charging Cable

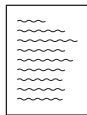

User Manual

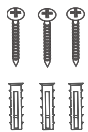

Screw Bag

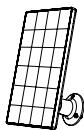

Solar Panel

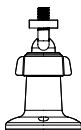

Solar Panel
Bracket

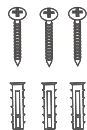

Screw Bag

02/ Camera Introduction

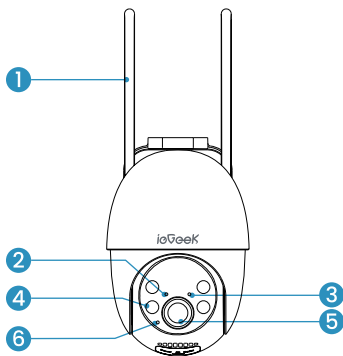

1. Antenna
2. Working Indicator
3. Charging Indicator

4. Spotlight
5. Lens
6. Microphone

1. Charging Port
2. Speaker
3. Reset Key
4. Power Key
5. TF Card Slot

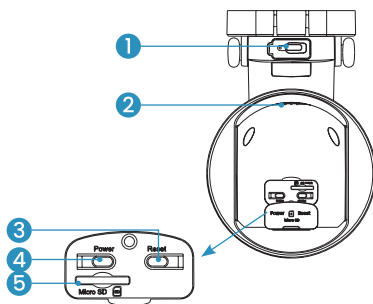

Reset Key	Press and hold RESET for 5 seconds to reset the device (If you have modified the settings, they will revert to the factory default settings)
TF Card Slot	Support local TF card storage (up to 256G)
Lens	Support QHD 2K resolution
Charging Indicator	Red means charging is in progress Blue means charging is complete
Microphone	Capture sound for your videos
Working Indicator	Red light continuously on: camera network abnormal Red light flashing : waiting for network connection Red and blue lights flash alternately: SIM card recognition failed Blue light flashing slowly: SIM card recognition is successful
Speaker	Two-way voice call sound output
Charge Port	Use 5V/2A power supply to charge the camera
Antenna	4G dedicated signal antenna

03/ Download and Register APP

Download "ieGeek Cam" APP

Search "ieGeek Cam" in App Store or Google Play, or scan the QR code below to download and install it on your smartphone.



Note: For old users, please update the APP to the latest version.

APP Permission Settings

When using the application for the first time, please turn on the following 2 permissions.

1. Allow "ieGeek Cam" to access mobile cellular data and WLAN, otherwise you will not be able to add devices.
2. Allow "ieGeek Cam" to receive messages, otherwise the phone will not receive alert push notifications when motion detection or audible alerts are triggered.

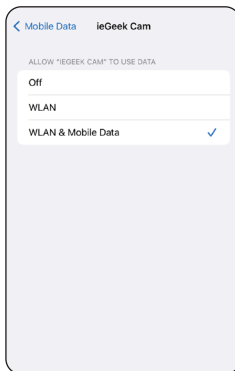
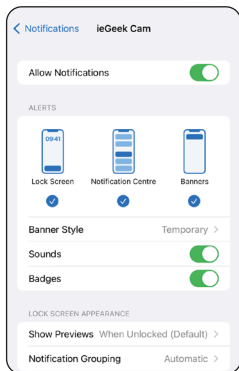

Note: The above is a screenshot of iOS cell phone operation, Android cell phone permissions open method is basically the same as this method.

04/ Register Account

New users must register by email, the concrete steps are as follows:

1. Click on "Register";
2. Follow the steps to complete your account registration;
3. Login.

Tip:

1. Please use the correct e-mail.
2. Please select the correct country code.
3. When registering for a new account, please select the region where you are actually located. (Cameras cannot be shared between different registration regions.)

05/ About SIM card

A SIM card is included in the camera, and this card supports the major carrier networks in your country.

It has the advantages and use, fast and convenient data recharge, strong network compatibility, strong 4G signal, strong compatibility with the camera, no need to sign an agreement with the operator, etc. It is recommended for you to use it.

Note: If your camera has any problems or if you need to use your own SIM card, please contact our after-sales service mailbox: service@iegeek.com.

We will provide you with professional help.

06/ Add the Camera On the Phone

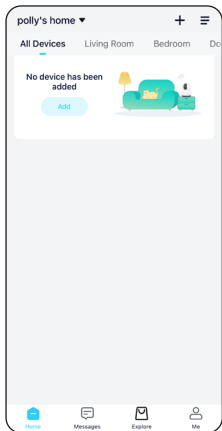

Tap '+' to Add Device

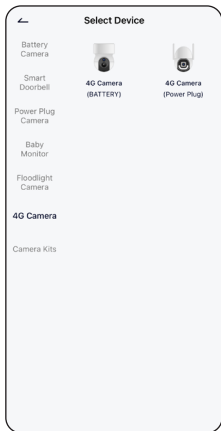

Select 4G Camera

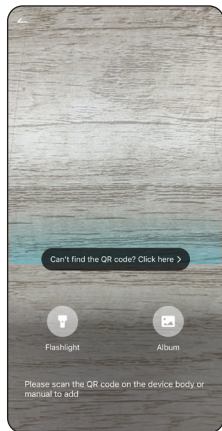

Scan QR Code

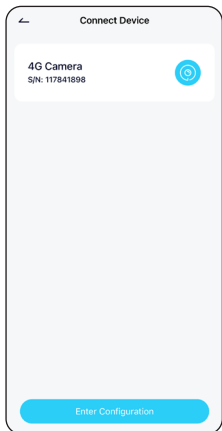

Click to Configure

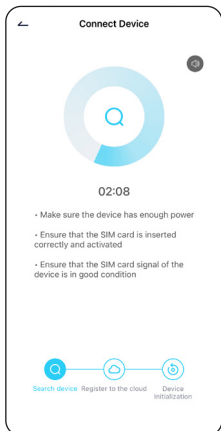

Wait for Connection

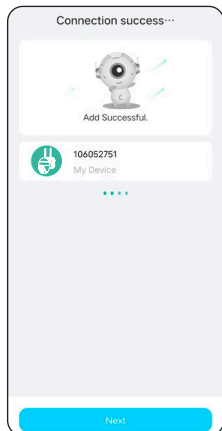

Device Added

Add failed? Please refer to the following to resolve the issues:

Camera voice prompt : Wait for connection time out	Solutions : Press the power button to restart
Working light status : Indicator light off	
Camera status : If the network is not configured for a long time, the device will automatically sleep	

Camera voice prompt : No LTE signal	Solutions : <ol style="list-style-type: none">1. Please check if your SIM card's data plan is available2. The current 4G signal is weak, please move the camera to a better signal location
Working light status : Red light keeps flashing	
Camera status : SIM card has no data plan or 4G signal difference	

Note: If you try to add a camera several times and still fail, please contact the customer service staff for help.

07/Install the Camera

Notes before installation:

- In order to ensure that the camera can obtain a good network signal, please install the camera in a location with good signal and no signal interference.
- In order to avoid frequent alarms and rapid battery consumption, do not point the camera directly at the road or in crowded places.
- In order to ensure better waterproof performance, after installation, please ensure that all rubber plugs on the surface of the camera are covered.
- In order to better connect the 4G network, it is recommended to install the antenna upward or horizontally.

Installation Step:

Step 1: Use Power Drill and two screws to fix the camera bracket on the wall. It is recommended that the bracket be 7-10 ft above the ground (2-3 meters)

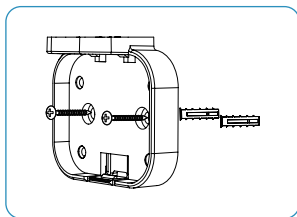

Step 2: Clip the camera base into the bracket from top to bottom, and the installation is completed

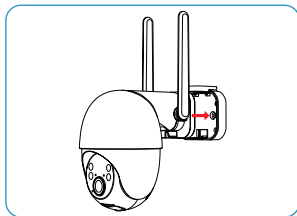

Note: To remove the camera from the wall, press the snap position under the bracket with your finger, and then pull out the camera.

08/ Install the Solar Panel

Please use the plastic brackets and screws included in the box to install the solar panel.

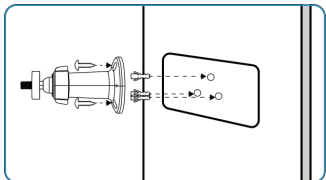

Step 1: Secure the solar panel's plastic bracket to the wall using screws. Ensure the location has ample sunlight (≥ 4 hours daily without shading).

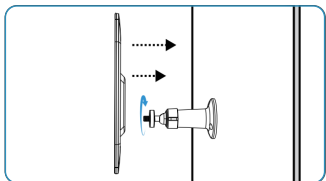

Step 2: Align the bracket's screw cap with the panel's back hole and tighten clockwise.

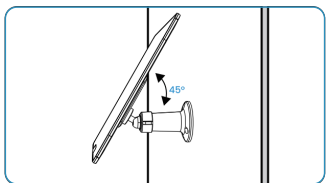

Step 3: Tilt the panel 45° upward for optimal charging efficiency based on your environment.

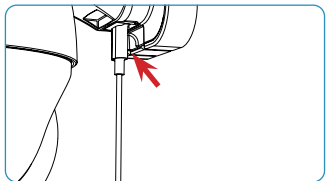

Step 4: Remove the rubber plug from the camera's charging port. Insert the solar panel's charging cable through the plug hole into the port.

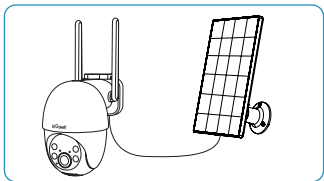

Step 5: For better waterproof performance, please cover the charging port completely with the rubber plug.

Note:

1. To maintain optimal charging performance, clean the solar panel surface regularly to remove dust and debris.
2. During rainy days or cold winters, solar panel efficiency may significantly decrease. If the camera's battery is depleted, remove the camera, bring it indoors, and fully charge it using the 5V power adapter before reinstalling it.

09/ Battery Life and Safety Instructions

Reasons for short battery life	Solutions to improve battery life
The network is very poor, causing the camera to search the network frequently and automatically	Determine whether the 4G network signal around the camera is poor, avoid objects that interfere with the signal around, and move the camera to a position with better signal
In low temperature and cold weather, battery performance will be reduced and solar charging efficiency will decrease	In cold weather, reduce the sensitivity of motion detection, turn on the humanoid detection function, set the alarm area, and reduce the working time of the camera
Inefficient or no charging of solar panels	<ol style="list-style-type: none">1. Ensure that the solar panel can receive sufficient sunlight2. Check whether the solar panel is faulty3. Regularly clean the surface of the panel4. Check whether the charging port is in poor contact or faulty
Camera consumes power faster than solar charging efficiency	Refer to the solution above

Reminder: If the above attempts still cannot solve the problem of short battery life, please contact the customer service staff (service@iegeek.com) for help.

Battery Safety Instructions:

- If the battery of the camera is about to run out, please remove the camera, take it indoors and use the 5V power adapter to fully charge it, and then install it back.
- Do not violently damage the battery with sharp tools, it may cause battery failure.
- Please keep the camera charging port dry and clean, and protect the charging port with a rubber stopper when fully charged.
- Please use a standard and high-quality 5V power adapter to charge the camera, please do not use a non-5V power adapter to charge the camera.
- Do not charge, use or place the camera near fire and heaters, if the battery emits abnormal conditions such as odor, heat, deformation, etc., please stop charging or use it immediately.

10/FAQs

For more detailed FAQs, please log in the APP, "Me"- "Help"- "4G Camera".

Q: The camera cannot be turned on?

A:

1. Make sure the camera is fully charged. Please use the 5V power adapter to fully charge the camera before turning it on.
2. If the camera is faulty or water has entered, please contact the customer service staff (service@iegeek.com) for help.

Q: Failed to add camera?

A: Please go back to page 6-7 to find solutions, or contact the customer service (service@iegeek.com) for help.

Q: After the first use for a period of time, the camera fails to connect to the internet?

A:

1. If you use the SIM card that comes with the camera, unlimited for seven days data plan will be given for free. To avoid running out of data, please replenish the data plan in the APP in time.
2. Please check whether the SIM card data plan is normal, such as arrears, excessive data usage, etc., and regularly supplement the data plan for the SIM card.
3. Please check whether the 4G network signal around the camera is good, and avoid signal interference around.

Q: The camera drops frequently and cannot be connected?

A: Please check whether the 4G network signal around the camera is good, and avoid signal interference around.

Q: Can't the mobile phone receive the alarm push message?

A:

1. Check whether the message push permission of the app has been enabled in the system settings of the mobile phone.
2. Restart the phone, and the Android phone will try to clear the cache.
3. Check whether the camera has the motion detection function enabled.
4. Check whether the network of the camera and mobile phone is good.
5. Check whether the camera is online, and check whether the SIM card data plan is normal, such as arrears, excessive data usage, etc.

Q: Can the camera connect to Wi-Fi?

A: Wi-Fi is not supported, only 4G network is supported.

Q: The subscription data plan package does not take effect, or do I need to transfer the package and refund the fee?

A: Our camera contains a SIM card. After the recharge is successful, there may be a delay in the activation of the data package. Please contact our email service@iegeek.com.

DEUTSCH

01	Wichtige Anweisungen vor der Verwendung.....	15
02	SIM-Karte.....	15
03	Kamera Einführung	16
04	APP Herunterladen und Registrieren	18
05	Konto Registrieren	19
06	Fügen Sie die Kamera auf dem Telefon Hinzu	19
07	Installieren Sie die Kamera.....	21
08	Häufig Gestellte Fragen.....	22

01/ Wichtige Anweisungen vor der Verwendung

1. Obwohl alle Anstrengungen unternommen werden, um die Handbücher vollständig und genau zu machen, kann es aufgrund von Produktaktualisierungen zu Abweichungen kommen.
2. Die mitgelieferte SIM-Karte der Kamera bietet 7 Tage lang unbegrenztes kostenloses Datenvolumen. Bitte wählen Sie nach erfolgreicher Installation der Kamera rechtzeitig einen Datentarif in der App aus.
3. Um die kontinuierliche Nutzung der Kamera zu gewährleisten, stellen Sie bitte sicher, dass die SIM-Karte über ausreichend Daten verfügt, und ergänzen Sie weiterhin den Datenplan für die SIM-Karte.
4. Die Kamera unterstützt eine 24/7-Videoaufzeichnung, die den ganzen Tag über möglich ist.
5. Um die Batterielebensdauer zu gewährleisten, wird empfohlen, die Kamera nicht direkt auf die Straße oder auf einen Ort mit vielen Menschen/Fahrzeugen zu richten.

02/ SIM-Karte

Eine SIM-Karte ist in der Kameraverpackung und diese Karte unterstützt die großen Netzbetreiber in Ihrem Land.

Es hat die Vorteile einer und Verwendung, eines schnellen und bequemen Aufladens von Daten, einer starken Netzwerkkompatibilität, eines starken 4G-Signals, einer starken Kompatibilität mit der Kamera, keine Notwendigkeit, eine Vereinbarung mit dem Betreiber zu unterzeichnen usw. Es wird Ihnen empfohlen, es zu verwenden.

Hinweis: Wenn Sie Probleme mit Ihrer Kamera haben oder Ihre eigene SIM-Karte verwenden müssen, kontaktieren Sie uns bitte: service@iegeek.com.

03/ Kamera Einführung

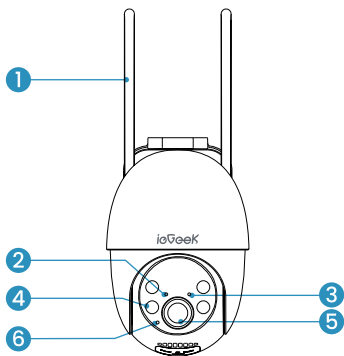

- 1. Antenne
- 2. Arbeitsindikator
- 3. Ladeindikator

- 4. Scheinwerfer
- 5. Linse
- 6. Mikrofon

- 1. Aufladestation
- 2. Lautsprecher
- 3. Schlüssel zurücksetzen
- 4. Einschalttaste
- 5. TF-Kartensteckplatz

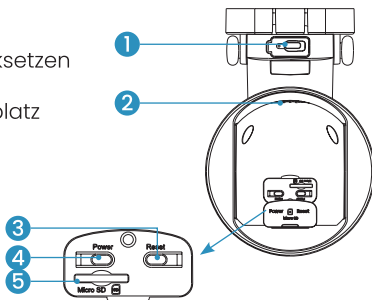

Einschalttaste	Halten Sie die Einschalttaste 5 Sekunden lang gedrückt, um die Kamera einzuschalten
Schlüssel zurücksetzen	Halten Sie RESET 5 Sekunden lang gedrückt, um das Gerät zurückzusetzen (Wenn Sie die Einstellungen geändert haben, werden sie auf die werkseitigen Standardeinstellungen zurückgesetzt).
TF-Kartensteckplatz	Unterstützt lokalen TF-Kartenspeicher (bis zu 256 GB)
Arbeitsindikator	Rot bedeutet, dass der Ladevorgang läuft Blau bedeutet, dass der Ladevorgang abgeschlossen ist
Arbeitsstatusleuchte	Rotes Licht dauerhaft an: Kameranetzwerk anormal Rotes Licht blinkt: Warten auf Netzwerkverbindung Rote und blaue Lichter blinken abwechselnd: Erkennung der SIM-Karte fehlgeschlagen Blaues Licht blinkt langsam: Erkennung der SIM-Karte erfolgreich
Ladeanschluss	Verwenden Sie ein 5-V-/2-A-Netzteil, um die Kamera aufzuladen

04/ APP Herunterladen und Registrieren

Laden Sie die „ieGeek Cam“-APP Herunter

Suchen Sie im App Store oder bei Google Play nach „ieGeek Cam“ oder scannen Sie den QR-Code unten, um ihn herunterzuladen und auf Ihrem Smartphone zu installieren.



Hinweis: Für alte Benutzer aktualisieren Sie bitte die APP auf die neueste Version.

APP-Berechtigungseinstellungen

Wenn Sie die Anwendung zum ersten Mal verwenden, aktivieren Sie bitte die folgenden 2 Berechtigungen.

1. Erlauben Sie „ieGeek Cam“ den Zugriff auf Mobilfunkdaten und WLAN, sonst können Sie keine Geräte hinzufügen.
2. Erlauben Sie "ieGeek Cam", Nachrichten zu empfangen, andernfalls erhält das Telefon keine Alarm-Push-Benachrichtigungen, wenn Bewegungserkennung oder akustische Alarme ausgelöst werden.

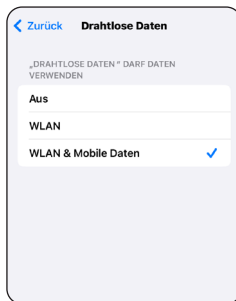
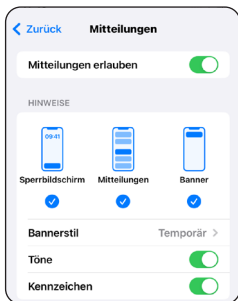

05/ Konto Registrieren

Neue Benutzer müssen sich per E-Mail registrieren, die konkreten Schritte sind wie folgt:

1. Klicken Sie auf „Registrieren“;
2. Folgen Sie den Schritten, um Ihre Kontoregistrierung abzuschließen;
3. Anmelden.

Tipps:

1. Bitte verwenden Sie die richtige E-Mail-Adresse.
2. Bitte wählen Sie den richtigen Ländercode.
3. Wenn Sie sich für ein neues Konto registrieren, wählen Sie bitte die Region aus, in der Sie sich tatsächlich befinden. (Kameras können nicht zwischen verschiedenen Registrierungsregionen geteilt werden.)

06/ Fügen Sie die Kamera auf dem Telefon hinzu

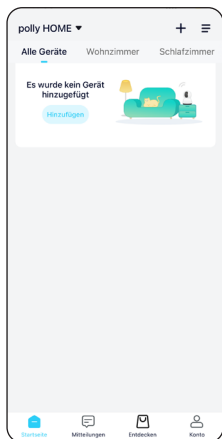

Tippen Sie auf „+“, um ein Gerät hinzuzufügen

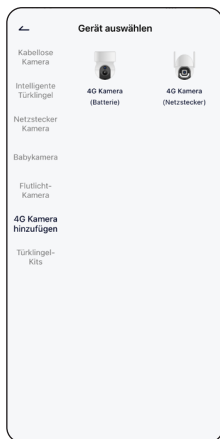

Wählen Sie 4G-Kamera

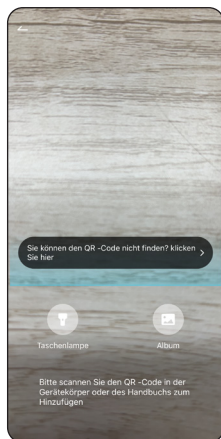

QR-Code scannen

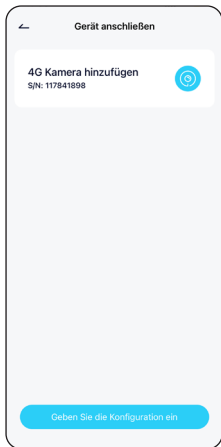

Klicken Sie zum Konfigurieren

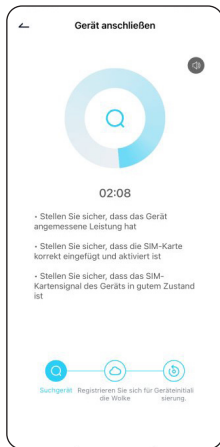

Warten Sie auf die Verbindung

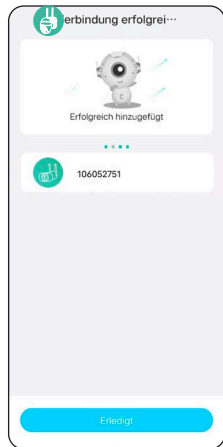

Gerät hinzufügen

Hinzufügen fehlgeschlagen? Gehen Sie wie folgt vor, um das Problem zu beheben

<p>Sprachansage der Kamera : Warten Sie auf das Verbindungs-Timeout</p>	<p>Lösungen : Drücken Sie den Netzschalter, um neu zu starten</p>
<p>Arbeitslichtstatus : Kontrollleuchte aus</p>	
<p>Kamerastatus : Wenn das Netzwerk längere Zeit nicht konfiguriert wird, geht das Gerät automatisch in den Ruhezustand</p>	

Hinweis: Wenn Sie mehrmals versuchen, eine Kamera hinzuzufügen und immer noch fehlschlagen, senden Sie bitte Ihre Bestellung und Ihr Problem an service@iegeek.com.

07/ Installieren Sie die Kamera

Hinweise vor der Installation:

- Um sicherzustellen, dass die Kamera ein gutes Netzwerksignal empfangen kann, installieren Sie die Kamera bitte an einem Ort mit gutem Signal und ohne Signalstörungen.
- Um häufige Alarme und einen schnellen Batterieverbrauch zu vermeiden, sollten Sie die Kamera nicht direkt auf die Straße oder auf belebte Plätze richten.
- Um eine bessere Verbindung zum 4G-Netz herzustellen, empfiehlt es sich, die Antenne nach oben oder horizontal zu installieren.
- Um eine bessere Wasserdichtigkeit zu gewährleisten, stellen Sie bitte sicher, dass nach der Installation alle Gummistopfen auf der Oberfläche der Kamera abgedeckt sind.

08/Häufig Gestellte Fragen

Für detailliertere FAQs melden Sie sich bitte in der APP an, "Me" - "Hele" - "4G Camera".

Q: Die Kamera lässt sich nicht einschalten?

A:

1. Stellen Sie sicher, dass die Kamera vollständig aufgeladen ist. Bitte verwenden Sie das 5-V-Netzteil, um die Kamera vollständig aufzuladen, bevor Sie sie einschalten.
2. Sollte die Kamera defekt sein oder Wasser eingedrungen sein, wenden Sie sich bitte an den Kundendienst des Markenherstellers.

Q: Kamera konnte nicht hinzugefügt werden?

A: Bitte gehen Sie zurück zu Seite 19-20, um Lösungen zu finden, oder wenden Sie sich an das Kundendienstpersonal der Marke, um Hilfe zu erhalten.

Q: Nach der ersten Verwendung über einen bestimmten Zeitraum hinweg kann die Kamera keine Verbindung zum Internet herstellen?

A:

1. Bitte überprüfen Sie, ob der Datenplan der SIM-Karte normal ist, wie z. B. Zahlungsrückstände, übermäßige Datennutzung usw., und ergänzen Sie regelmäßig den Datenplan für die SIM-Karte.
2. Bitte überprüfen Sie, ob das 4G-Netzwerksignal um die Kamera herum gut ist, und vermeiden Sie Signalstörungen in der Umgebung.

Q: Die Kamera fällt häufig herunter und kann nicht verbunden werden?

A: Bitte überprüfen Sie, ob das 4G-Netzwerksignal um die Kamera herum gut ist, und vermeiden Sie Signalstörungen in der Umgebung.

Q: Kann das Handy die Alarm-Push-Nachricht nicht empfangen?

A:

1. Überprüfen Sie, ob die Nachrichten-Push-Berechtigung der App in den Systemeinstellungen des Mobiltelefons aktiviert wurde.
2. Starten Sie das Telefon neu und das Android-Telefon versucht, den Cache zu leeren.
3. Überprüfen Sie, ob die Bewegungserkennungsfunktion der Kamera aktiviert ist.
4. Überprüfen Sie, ob das Netzwerk der Kamera und des Mobiltelefons gut ist.

5. Überprüfen Sie, ob die Kamera online ist, und überprüfen Sie, ob der Datentarif der SIM-Karte normal ist, z. B. Zahlungsrückstände, übermäßige Datennutzung usw.

Q: Kann sich die Kamera mit Wi-Fi verbinden?

A: Wi-Fi wird nicht unterstützt, nur 4G-Netzwerke werden unterstützt.

Q: Das Abonnement-Datenplanpaket wird nicht wirksam, oder muss ich das Paket übertragen und die Gebühr erstatten?

A: Wenn Sie die kameraeigene SIM-Karte verwenden, wenden Sie sich bitte an den Kundendienst des Markenherstellers der Kamera, um Hilfe zu erhalten.

Wenn Sie alle Schritte ausprobiert haben, aber immer noch kein Glück haben, senden Sie bitte Ihre Bestellung und Ihr Problem an service@iegeek.com

FRANÇAIS

01	Instructions Importantes Avant Utilisation	25
02	Carte SIM	25
03	Présentation de la Caméra	26
04	Téléchargez et Enregistrez L'application	28
05	Créer un Compte	29
06	Ajouter Caméra sur le Téléphone.....	29
07	Installer la Caméra	31
08	FAQs.....	31

01/ Instructions Importantes Avant Utilisation

1. Bien que tous les efforts soient faits pour que les manuels soient complets et précis, il peut y avoir des divergences dues aux mises à jour des produits.
2. La carte SIM fournie avec caméra ne fournit que 7 jours illimités de données gratuitement. Veuillez ajouter le plan de données dans l'APP à temps après avoir ajouté la caméra avec succès.
3. Pour garantir l'utilisation continue de caméra, veuillez vous assurer que la carte SIM contient suffisamment de données et continuer à compléter le plan de données de la carte SIM.
4. La caméra prend en charge l'enregistrement vidéo 24h/24 et 7j/7, permettant une surveillance continue.
5. Afin de garantir la durée de vie de la batterie, il n'est pas recommandé de pointer la caméra directement vers la route ou dans un endroit avec beaucoup de personnes/véhicules.

02/ Carte SIM

Une carte SIM est incluse dans la boîte de caméra et cette carte prend en charge les principaux réseaux d'opérateurs de votre pays.

Il présente les avantages d'une installation et d'une utilisation faciles, d'une recharge de données rapide et pratique, d'une forte compatibilité réseau, d'un signal 4G fort, d'une forte compatibilité avec la caméra, pas besoin de signer un accord avec l'opérateur, etc. Il vous est recommandé de l'utiliser.

Si vous avez des problèmes ou si vous devez utiliser votre propre carte SIM, veuillez nous contacter à ieGeek.

03/Présentation de la Caméra

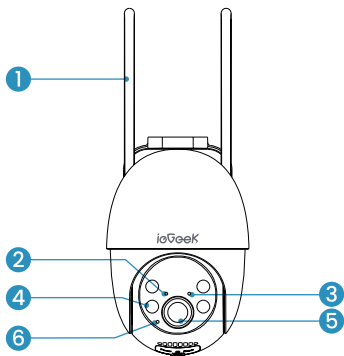

- | | |
|--------------------------|---------------|
| 1. Antenne | 4. Projecteur |
| 2. LED de fonctionnement | 5. Lentille |
| 3. LED de charge | 6. Microphone |

1. Port de Chargement
2. Conférencier
3. Touche de Réinitialisation
4. Touche d'alimentation
5. Caillot de Carte TF

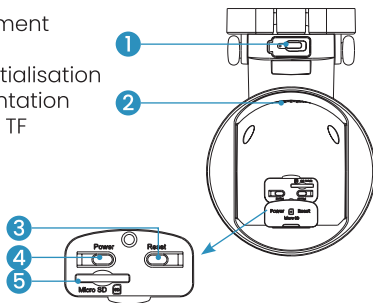

Clé D'alimentation	Appuyez et maintenez enfoncé le bouton d'alimentation pendant 5 secondes pour allumer caméra
Touche de Réinitialisation	Appuyez et maintenez enfoncé RESET pendant 5 secondes pour réinitialiser l'appareil (si vous avez modifié les paramètres, ils reviendront aux paramètres d'usine par défaut)
Fente pour Carte TF	Prise en charge du stockage local sur carte TF (jusqu'à 256G)
Voyant D'alimentation	Rouge signifie que la charge est en cours Le bleu signifie que la charge est terminée
Voyant d'état de Fonctionnement	Voyant rouge allumé en continu: réseau de caméras anormal Voyant rouge clignotant: en attente de connexion réseau Les voyants rouges et bleus clignotent alternativement: la reconnaissance de la carte SIM a échoué Voyant bleu clignotant lentement: la reconnaissance de la carte SIM est réussie
Prise de Charge	Utilisez une alimentation 5V/2A pour charger la caméra

04/ Téléchargez et Enregistrez L'application

Téléchargez L'application "ieGeek Cam"

Recherchez "ieGeek Cam" dans App Store ou Google Play, ou scannez le code QR ci-dessous pour le télécharger et l'installer sur votre smartphone.



Remarque: Pour les anciens utilisateurs, veuillez mettre à jour l'APP vers la dernière version.

Paramètres D'autorisation APP

Lorsque vous utilisez l'application pour la première fois, veuillez activer les 2 autorisations suivantes.

1. Autorisez "ieGeek Cam" à accéder aux données cellulaires mobiles et au WLAN, sinon vous ne pourrez pas ajouter d'appareils.
2. Autorisez "ieGeek Cam" à recevoir des messages, sinon le téléphone ne recevra pas de notifications push d'alerte lorsque la détection de mouvement ou les alertes sonores sont déclenchées.

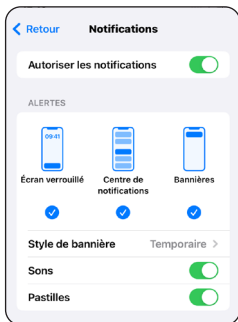

05/ Créer un Compte

Les nouveaux utilisateurs doivent s'inscrire par email, les étapes concrètes sont les suivantes :

1. Cliquez sur "S'inscrire" ;
2. Suivez les étapes pour terminer l'enregistrement de votre compte ;
3. Connexion.

Des Astuces:

1. Veuillez utiliser le bon e-mail.
2. Veuillez sélectionner le bon code pays.
3. Lors de l'enregistrement d'un nouveau compte, veuillez sélectionner la région où vous vous trouvez réellement. (Les caméras ne peuvent pas être partagées entre différentes régions d'enregistrement.)

06/ Ajouter Caméra sur le Téléphone

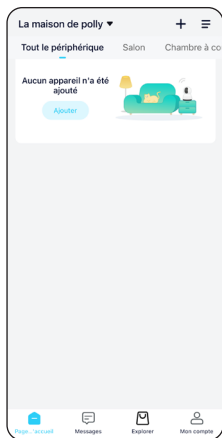

Appuyez sur '+' pour ajouter un appareil



Sélectionnez la caméra 4G

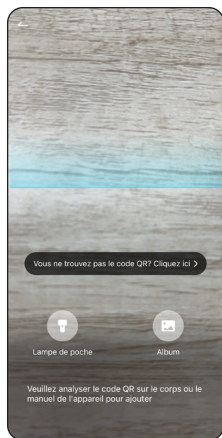

Scanner OU Coder

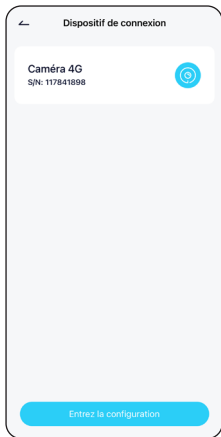

Cliquez pour configurer

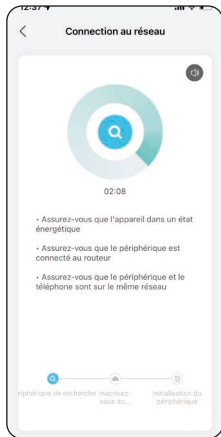

Attendez la connexion

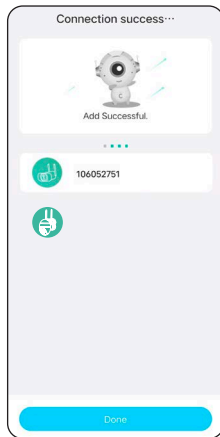

Appareil ajouté

L'ajout a échoué? Veuillez vous référer à ce qui suit pour résoudre les problèmes:

<p>Invite Vocale de la Caméra : Attendre le délai de connexion</p>	<p>Solutions : Appuyez sur le bouton d'alimentation pour redémarrer</p>
<p>État de la Lumière de Travail : Voyant éteint</p>	
<p>État de la Caméra : Si le réseau n'est pas configuré pendant une longue période, l'appareil se mettra automatiquement en veille</p>	

Remarque: Si vous essayez d'ajouter une caméra plusieurs fois et que vous échouez toujours, veuillez envoyer votre commande et votre problème à service@iegeek.com.

07/ Installer la Caméra

Remarques avant l'installation:

1. Pour garantir un bon signal réseau à la caméra, installez-la dans une zone avec une bonne réception et sans interférences.
2. Pour éviter les alertes fréquentes et une consommation rapide de la batterie, ne dirigez pas la caméra vers une route ou un lieu très fréquenté.
3. Pour une meilleure étanchéité, assurez-vous que tous les bouchons en caoutchouc sont bien fermés après l'installation.
4. Pour une meilleure connexion 4G, il est recommandé d'installer l'antenne vers le haut ou à l'horizontale.

08/ FAQs

Pour des FAQ plus détaillées, veuillez vous connecter à l'APP, "Me"- "Helé"- "Caméra 4G".

Q: La caméra ne peut pas être allumée?

A:

1. Assurez-vous que la caméra est complètement chargée. Veuillez utiliser l'adaptateur secteur 5V pour charger complètement caméra avant de l'allumer.
2. Si la caméra est défectueuse ou si de l'eau est entrée, veuillez contacter le service clientèle du fabricant de la marque pour obtenir de l'aide.

Q: Échec de l'ajout de la caméra?

A: Veuillez retourner à la page 29-30 pour trouver des solutions, ou contactez le service client de la marque pour obtenir de l'aide.

Q: Après la première utilisation pendant un certain temps, la caméra ne parvient pas à se connecter à Internet?

A:

1. Veuillez vérifier si le plan de données de la carte SIM est normal, comme les arriérés, l'utilisation excessive des données, etc., et complétez régulièrement le plan de données de la carte SIM.
2. Veuillez vérifier si le signal du réseau 4G autour de la caméra est bon et éviter les interférences de signal autour.

Q: La caméra tombe fréquemment et ne peut pas être connectée?

A: Veuillez vérifier si le signal du réseau 4G autour de la caméra est bon et éviter les interférences de signal autour.

Q: Le téléphone portable ne peut-il pas recevoir le message push d'alarme?

A:

1. Vérifiez si l'autorisation d'envoi de message de l'application a été activée dans les paramètres système du téléphone mobile.
2. Redémarrez le téléphone et le téléphone Android essaiera de vider le cache.
3. Vérifiez si la caméra a la fonction de détection de mouvement activée.
4. Vérifiez si le réseau de la caméra et du téléphone portable est bon.
5. Vérifiez si caméra est en ligne et vérifiez si le plan de données de la carte SIM est normal, comme les arriérés, l'utilisation excessive des données, etc.

Q: La caméra peut-elle se connecter au Wi-Fi?

A: Le Wi-Fi n'est pas pris en charge, seul le réseau 4G est pris en charge.

Q: Le forfait de données d'abonnement ne prend pas effet, ou dois-je transférer le forfait et rembourser les frais ?

A: Si vous utilisez la propre carte SIM de caméra, veuillez contacter le service clientèle du fabricant de la marque de caméra pour obtenir de l'aide.

Q: Que faire si l'appareil camera ne reconnaît pas le réseau d'une autre carte SIM?

A:

1. Veuillez entrer l'APN de votre carte SIM dans l'APP, veuillez vous référer à la partie 9 - Paramètres APN dans le manuel d'instructions pour la méthode d'ajout (vous devez l'ajouter manuellement car le système n'inclut pas l'APN de certains opérateurs pour le moment);
2. Assurez-vous que la carte SIM est compatible avec les données 3G/4G;
3. Assurez-vous que le code PIN de la carte SIM a été supprimé;

Conseils pratiques:

Il est recommandé d'utiliser en priorité la carte sim fournie avec appareil camera, car il existe trop de types de cartes sim locales pour être compatibles avec toutes.

Si vous avez essayé toutes les étapes, mais toujours sans succès, veuillez envoyer votre commande et votre problème à service@iegeek.com

ESPAÑOL

01	Instrucciones Importantes Antes de Usar.....	35
02	Tarjeta SIM	35
03	Introducción a la Cámara.....	36
04	Descargar y Registrarse APP.....	38
05	Registrar Cuenta	39
06	Agregar la Cámara en el Teléfono.....	40
07	Instalar la Cámara	41
08	Preguntas Frecuentes	42

01/ Instrucciones Importantes

Antes de Usar

- ① Aunque se hace todo lo posible para que los manuales sean completos y precisos, puede haber algunas discrepancias debido a las actualizaciones del producto.
- ② La tarjeta SIM que viene con la cámara proporciona datos ilimitados durante siete días de forma gratuita. Por favor, añada el plan de datos en la APP a tiempo después de añadir la cámara con éxito.
- ③ Para garantizar el uso continuo de la cámara, asegúrese de que la tarjeta SIM tenga suficientes datos y continúe complementando el plan de datos de la tarjeta SIM.
- ④ La cámara soporta grabación de video 24/7, lo que permite monitorización ininterrumpida.
- ⑤ Para garantizar la duración de la batería, no se recomienda apuntar la cámara directamente a la carretera o en un lugar con mucha gente/vehículos.

02/ Tarjeta SIM

Se incluye una tarjeta SIM en la cámara, y esta tarjeta es compatible con las principales redes de operadores de su país.

Tiene la ventaja de la sencillez de uso, recarga de datos rápida y conveniente, fuerte compatibilidad de red, fuerte señal 4G, fuerte compatibilidad con la cámara, no es necesario firmar un acuerdo con el operador, etc. Se recomienda que lo use.

Nota: Esta tarjeta SIM solo es compatible con esta cámara, no la inserte en un teléfono inteligente u otros productos electrónicos.

Si tiene otros problemas con su cámara o necesita acceso a su tarjeta SIM, contáctenos: service@iegeek.com

03/ Introducción a la Cámara

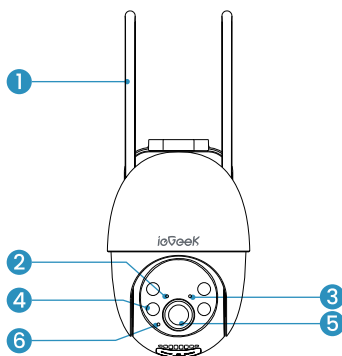

1. Antena
2. LED de Trabajo
3. LED de Carga

4. Reflector
5. Lente
6. Micrófono

1. Puerto de Carga
2. Altavoz
3. Tecla de Reinicio
4. Tecla de Encendido
5. Ranura de Tarjeta TF

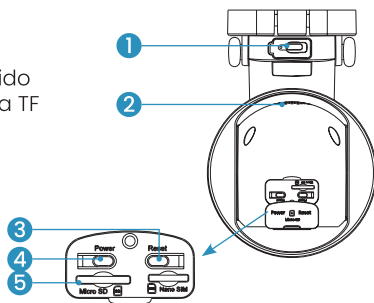

Tecla de Encendido	Mantenga presionado el botón de encendido durante 5 segundos para encender la cámara
Tecla de Reinicio	Mantenga presionado RESET durante 5 segundos para restablecer el dispositivo (si ha modificado la configuración, volverá a la configuración predeterminada de fábrica)
Ranura para Tarjetas TF	Admite almacenamiento en tarjeta TF local (hasta 256G)
Luz de encendido	Rojo significa que se está cargando Azul significa que la carga está completa
Luz de Estado de Trabajo	Luz roja continuamente encendida: red de cámara anormal Luz roja intermitente: esperando conexión de red Las luces rojas y azules parpadean alternativamente: falló el reconocimiento de la tarjeta SIM Luz azul parpadeando lentamente: el reconocimiento de la tarjeta SIM es exitoso
Puerto de Carga	Utilice una fuente de alimentación de 5V/2A para cargar la cámara

04/ Descargar y Registrarse APP

Descarga la Aplicación "ieGeek Cam"

Busque "ieGeek Cam" en App Store o Google Play, o escanee el código QR a continuación para descargarlo e instalarlo en su teléfono inteligente.



Nota: para usuarios antiguos, actualice la aplicación a la última versión.

Configuración de Permisos de la Aplicación

Cuando utilice la aplicación por primera vez, active los siguientes 2 permisos.

- ① Permita que "ieGeek Cam" acceda a datos móviles y WLAN; de lo contrario, no podrá agregar dispositivos.
- ② Permita que "ieGeek Cam" reciba mensajes; de lo contrario, el teléfono no recibirá notificaciones automáticas de alerta cuando se active la detección de movimiento o las alertas audibles.

La siguiente es una captura de pantalla de la operación del teléfono celular IOS, el método de apertura de permisos del teléfono celular Android es básicamente el mismo que este método.

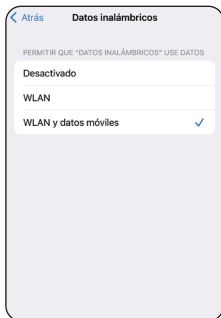
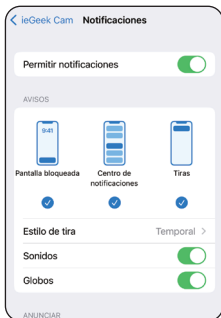

05/ Registrar Cuenta

Los nuevos usuarios deben registrarse por correo electrónico, los pasos concretos son los siguientes:

1. Haga clic en "Registrarse";
2. Siga los pasos para completar el registro de su cuenta;
3. Iniciar sesión.

Puntas:

1. Utilice el correo electrónico correcto.
2. Seleccione el código de país correcto.
3. Al registrarse para obtener una nueva cuenta, seleccione la región en la que se encuentra realmente. (Las cámaras no se pueden compartir entre diferentes regiones de registro).

06/ Agregar la Cámara en el Teléfono

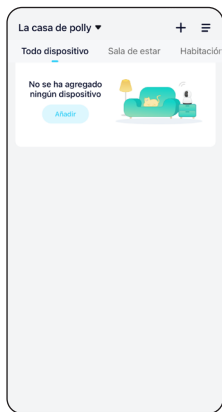

Toque '+' para agregar dispositivo



Seleccione cámara 4G

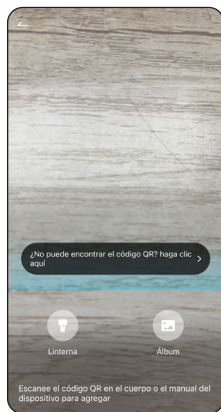

Escanear código O

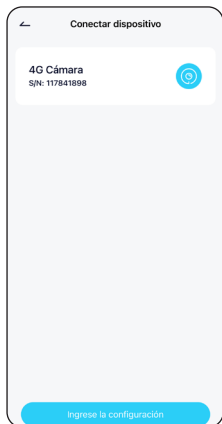

Haga clic para configurar

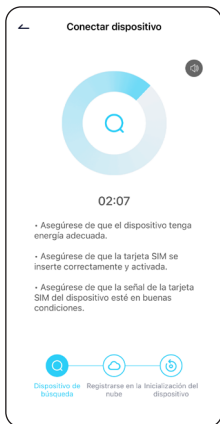

Esperare la conexión

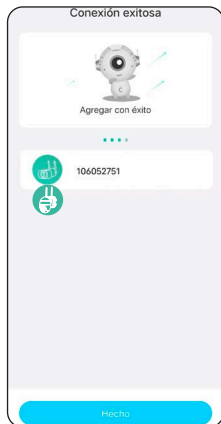

Dispositivo agregado

¿Falló la adición? Consulte lo siguiente para resolver los problemas:

Mensaje de voz de la Cámara : Espere el tiempo de espera de la conexión	Soluciones : Presione el botón de encendido para reiniciar
Estado de la luz de Trabajo : Luz indicadora apagada	
Estado de la Cámara : Si la red no está configurada durante mucho tiempo, el dispositivo se dormirá automáticamente	

Nota: Si intenta agregar una cámara varias veces y aún falla, envíe un mensaje con su pedido y problema a service@iegeek.com

07/ Instalar la Cámara

Notas antes de la instalación:

1. Para garantizar una buena señal de red, instale la cámara en un lugar con buena cobertura y sin interferencias.
2. Para evitar alarmas frecuentes y un rápido consumo de la batería, no apunte la cámara directamente hacia una carretera o lugares concurridos.
3. Para un mejor rendimiento impermeable, asegúrese de que todos los tapones de goma estén bien colocados después de la instalación.
4. Para una mejor conexión 4G, se recomienda instalar la antena hacia arriba o en posición horizontal.

08/Preguntas Frecuentes

Para preguntas frecuentes más detalladas, inicie sesión en la aplicación, "Me" Help "Cámara 4G".

Q: ¿La cámara no se puede encender?

A:

1. Asegúrese de que la cámara esté completamente cargada. Utilice el adaptador de corriente de 5 V para cargar completamente la cámara antes de encenderla.
2. Si la cámara está defectuosa o ha entrado agua, póngase en contacto con el personal de servicio al cliente del fabricante de la marca para obtener ayuda.

Q: ¿No se pudo agregar la cámara?

A: Vuelva a la página 40-41 para encontrar soluciones o comuníquese con el personal de servicio al cliente de la marca para obtener ayuda.

Q: Después del primer uso durante un período de tiempo, ¿la cámara no se conecta a Internet?

A:

1. Si usa la tarjeta SIM que viene con la cámara, solo se le dará un plan de datos de ilimitado durante tres días gratis. Para evitar quedarse sin datos, reponga el plan de datos en la aplicación a tiempo.
2. Verifique si el plan de datos de la tarjeta SIM es normal, como atrasos, uso excesivo de datos, etc., y complemente regularmente el plan de datos de la tarjeta SIM.
3. Verifique si la señal de la red 4G alrededor de la cámara es buena y evite la interferencia de la señal.

Q: ¿La cámara se cae con frecuencia y no se puede conectar?

A: Verifique si la señal de la red 4G alrededor de la cámara es buena y evite la interferencia de la señal.

Q: ¿El teléfono móvil no puede recibir el mensaje de alarma?

A:

1. Verifique si el permiso de envío de mensajes de la aplicación se ha habilitado en la configuración del sistema del teléfono móvil.

2. Reinicie el teléfono y el teléfono Android intentará borrar el caché.
3. Compruebe si la cámara tiene activada la función de detección de movimiento.
4. Compruebe si la red de la cámara y el teléfono móvil es buena.
5. Verifique si la cámara está en línea y verifique si el plan de datos de la tarjeta SIM es normal, como atrasos, uso excesivo de datos, etc.

Q: ¿Se puede conectar la cámara a Wi-Fi?

A: No se admite Wi-Fi, solo se admite la red 4G.

Q: ¿El paquete del plan de datos de suscripción no entra en vigencia o debo transferir el paquete y reembolsar la tarifa?

A: Nuestra cámara contiene una tarjeta SIM. Después de que la recarga se realice correctamente, puede haber un retraso en la activación del paquete de datos. Póngase en contacto con nuestro correo electrónico service@iegeek.com.

ITALIANO

01	Istruzioni Importanti Prima Dell'uso	45
02	Carta SIM	45
03	Introduzione alla Telecamera	46
04	Scarica e Registra l'APP	48
05	Registra un Account	49
06	Aggiungi la Telecamera al Telefono	49
07	Installa la Telecamera	51
08	Domande Frequenti	51

01/ Istruzioni Importanti Prima Dell'uso

1. Sebbene venga fatto ogni sforzo per rendere i manuali completi e accurati, potrebbero esserci alcune discrepanze dovute agli aggiornamenti del prodotto.
2. La scheda SIM fornita con la fotocamera fornisce gratuitamente dati illimitati per sette giorni. Si prega di aggiungere il piano dati nell'APP in tempo utile dopo aver aggiunto la fotocamera con successo.
3. Per garantire l'uso continuo della telecamera, assicurarsi che la scheda SIM disponga di dati sufficienti e continuare a integrare il piano dati per la scheda SIM.
4. La telecamera supporta la registrazione video 24/7, consentendo un monitoraggio continuo.
5. Per garantire la durata della batteria, non è consigliabile puntare la telecamera direttamente sulla strada o in un luogo con molte persone/veicoli.

02/ Carta SIM

Nella confezione della telecamera è inclusa una scheda SIM che supporta le principali reti di operatori del tuo paese.

Presenta i vantaggi di una facile installazione e utilizzo, ricarica dei dati rapida e conveniente, forte compatibilità di rete, forte segnale 4G, forte compatibilità con la telecamera, nessuna necessità di firmare un accordo con l'operatore, ecc. Si consiglia di utilizzarlo.

Nota: se hai problemi con la fotocamera o hai bisogno di accedere alla tua scheda SIM, contattaci: service@iegeek.com.

03/ Introduzione alla Telecamera

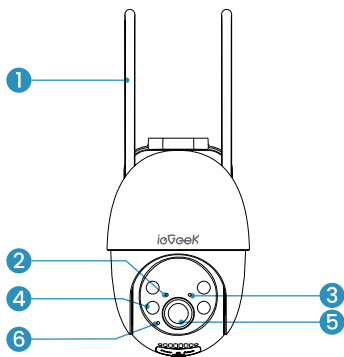

1. Antenna
2. LED funzionante
3. LED di ricarica

4. Riflettore
5. Lente
6. Microfono

1. Porta di ricarica
2. Altoparlante
3. Chiave di ripristino
4. Tasto di accensione
5. Slot per Scheda TF

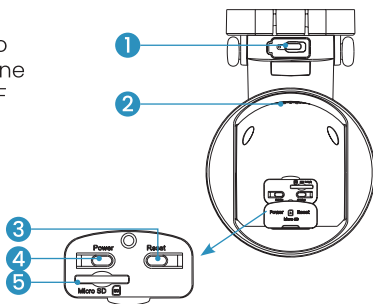

Tasto di Accensione	Tenere premuto il pulsante di accensione per 5 secondi per accendere la telecamera
Chiave di Ripristino	Tieni premuto RESET per 5 secondi per ripristinare il dispositivo (se hai modificato le impostazioni, torneranno alle impostazioni predefinite di fabbrica)
Slot per Scheda TF	Supporta l'archiviazione su scheda TF locale (fino a 256G)
Potenza Luce	Rosso significa che la ricarica è in corso Blu significa che la ricarica è completa
Luce di Stato di Lavoro	Luce rossa fissa: rete della telecamera anomala Luce rossa lampeggiante: in attesa di connessione alla rete Le luci rosse e blu lampeggiano alternativamente: riconoscimento della scheda SIM non riuscito Luce blu che lampeggia lentamente: il riconoscimento della carta SIM è andato a buon fine
Porta di Ricarica	Utilizzare un alimentatore da 5 V/2 A per caricare la telecamera

04/ Scarica e Registra l'APP

Scarica l'APP "ieGeek Cam"

Cerca "ieGeek Cam" in App Store o Google Play, oppure scansiona il codice QR qui sotto per scaricarlo e installarlo sul tuo smartphone.



Nota: per i vecchi utenti, aggiornare l'APP all'ultima versione.

Impostazioni di Autorizzazione Dell'APP

Quando si utilizza l'applicazione per la prima volta, attivare le seguenti 2 autorizzazioni.

- ① Consenti a "ieGeek Cam" di accedere ai dati del cellulare mobile e alla WLAN, altrimenti non sarai in grado di aggiungere dispositivi.
- ② Consenti a "ieGeek Cam" di ricevere messaggi, altrimenti il telefono non riceverà notifiche push di avviso quando vengono attivati il rilevamento del movimento o gli avvisi acustici.

Di seguito è riportato uno screenshot del funzionamento del telefono cellulare IOS, il metodo di apertura delle autorizzazioni del telefono cellulare Android è sostanzialmente lo stesso di questo metodo.

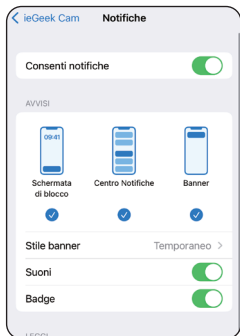

05/ Registra un Account

I nuovi utenti devono registrarsi via e-mail, i passaggi concreti sono i seguenti:

1. Clicca su "Registrati";
2. Segui i passaggi per completare la registrazione del tuo account;
3. Accedi.

Consigli:

1. Si prega di utilizzare l'e-mail corretta.
2. Selezionare il prefisso internazionale corretto.
3. Quando ti registri per un nuovo account, seleziona la regione in cui ti trovi effettivamente. (Le telecamere non possono essere condivise tra diverse regioni di registrazione.)

06/ Aggiungi la Telecamera al Telefono

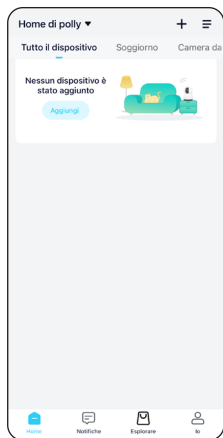

Tocca "+" per aggiungere dispositivo

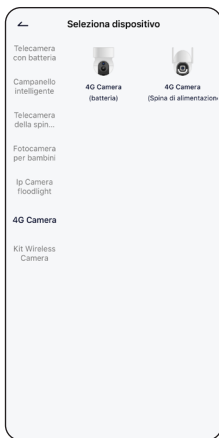

Seleziona
Fotocamera 4G
IT | 49

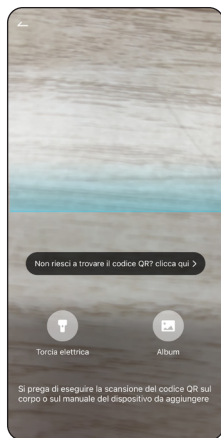

Scansiona il
codice QR

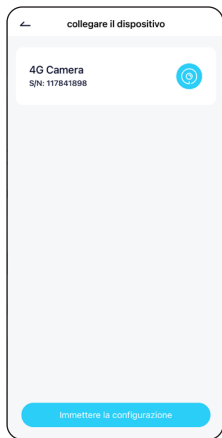

Fare clic per configurare

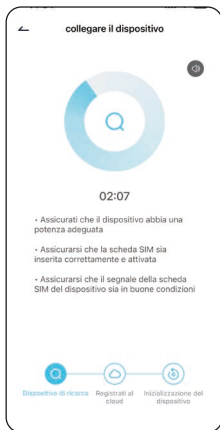

Attendere la connessione

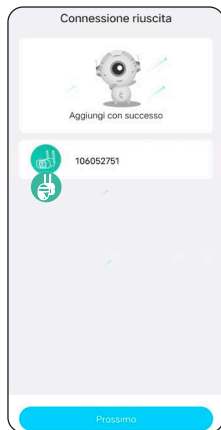

Dispositivo aggiunto

Aggiunta fallita? Fare riferimento a quanto segue per risolvere i problemi:

<p>Messaggio Vocale della Telecamera : Attendere il timeout della connessione</p>	<p>Soluzioni : Premere il pulsante di accensione per riavviare</p>
<p>Stato della Luce di Lavoro : Spia spenta</p>	
<p>Stato della Telecamera : Se la rete non è configurata per molto tempo, il dispositivo andrà automaticamente in sospensione</p>	

Nota: se provi ad aggiungere una videocamera più volte e ancora non riesci, invia un messaggio con l'ordine e il problema a service@iegeek.com

07/Installa la Telecamera

Note prima dell'installazione:

1. Per garantire un buon segnale di rete, installare la telecamera in una zona con buona copertura e senza interferenze.
2. Per evitare allarmi frequenti e un rapido consumo della batteria, non puntare la telecamera direttamente su una strada o in luoghi affollati.
3. Per una migliore tenuta stagna, assicurarsi che tutti i tappi in gomma siano ben chiusi dopo l'installazione.
4. Per una migliore connessione 4G, si consiglia di installare l'antenna verso l'alto o in orizzontale.

08/Domande Frequenti

Per domande frequenti più dettagliate, accedi all'APP, "Me" Aiuto "4G Camera".

Q: La telecamera non può essere accesa?

A:

1. Assicurarsi che la telecamera sia completamente carica. Utilizzare l'adattatore di alimentazione da 5 V per caricare completamente la telecamera prima di accenderla.
2. Se la telecamera è difettosa o è entrata dell'acqua, contattare il personale del servizio clienti del produttore del marchio per assistenza.

Q: Impossibile aggiungere la telecamera?

A:Torna a pagina 49-50 per trovare soluzioni o contatta il personale del servizio clienti del marchio per assistenza.

Q: Dopo il primo utilizzo per un periodo di tempo, la telecamera non riesce a connettersi a Internet?

A:

1. Verificare se il piano dati della scheda SIM è normale, ad esempio arretrati, utilizzo eccessivo dei dati, ecc., e integrare regolarmente il piano dati per la scheda SIM.
2. Verificare se il segnale di rete 4G intorno alla telecamera è buono ed evitare interferenze di segnale.

Q: La telecamera cade frequentemente e non può essere collegata?

A: Verificare se il segnale di rete 4G intorno alla telecamera è buono ed evitare interferenze di segnale.

Q: Il telefono cellulare non può ricevere il messaggio push di allarme?

A:

1. Controlla se l'autorizzazione push dei messaggi dell'app è stata abilitata nelle impostazioni di sistema del telefono cellulare.
2. Riavvia il telefono e il telefono Android proverà a svuotare la cache.
3. Controllare se la telecamera ha la funzione di rilevamento del movimento abilitata.
4. Controllare se la rete della telecamera e del telefono cellulare è buona.
5. Controlla se la videocamera è online e controlla se il piano dati della scheda SIM è normale, come arretrati, utilizzo eccessivo di dati, ecc.

Q: La telecamera può connettersi al Wi-Fi?

A: Il Wi-Fi non è supportato, è supportata solo la rete 4G.

Q: Il pacchetto del piano dati in abbonamento non ha effetto o devo trasferire il pacchetto e rimborsare la tariffa?

A: Se si utilizza la scheda SIM della telecamera, contattare il personale del servizio clienti del produttore della telecamera per assistenza.

Q: Impossibile connettersi utilizzando una scheda portatile non locale?

A:

1. Inserisci manualmente la scheda SIM nell'APN nell'APP. L'APN di alcuni operatori non è stato ancora utilizzato, quindi è necessario aggiungerlo manualmente. Per il metodo di aggiunta, fare riferimento a 9.Impostazioni APN;

2. Assicurati che siano dati 3/4G;

3. Assicurarsi che il codice PIN della carta SIM sia stato rilasciato;

Suggerimenti gentili:

Cerca di non utilizzare carte o operatori virtuali; ci sono troppi tipi di carte locali, e non possono essere completamente compatibili, prova ad usare le nostre carte.

Se hai provato tutti i passaggi, ma ancora senza successo, invia un messaggio con il tuo ordine e il problema a service@iegeek.com.



HUMISS TRADING S.L.
Calle Luis Baruel 12-3A, Madrid, 28018,
Spain
eugpsres@outlook.com
+34 61317777



Seo&Mew Accounting Ltd
Electric Avenue Vision 25, London,
Enfield EN3 7OD
info@seomew.net
+447399648608



FR

Les piles
et batteries
se recyclent

A DEPOSER EN
MAGASIN

A DEPOSER
EN DÉCHÈTRE



OU



Points de collecte sur www.quefairemedesdechets.fr



FR

Vous êtes responsable de remettre
tous les appareils électriques et
électroniques usagés à des points de
collecte correspondants.

Pour en savoir plus :
www.quefairemedesdechets.fr



FR



ÉTUI









ieGeek



www.iegeek.com

ieGeek and ieGeek logo are trademarks of Shenzhen Globalebuy Co., Ltd, registered in the United States and other countries. All right reserved.